

KAMTEK

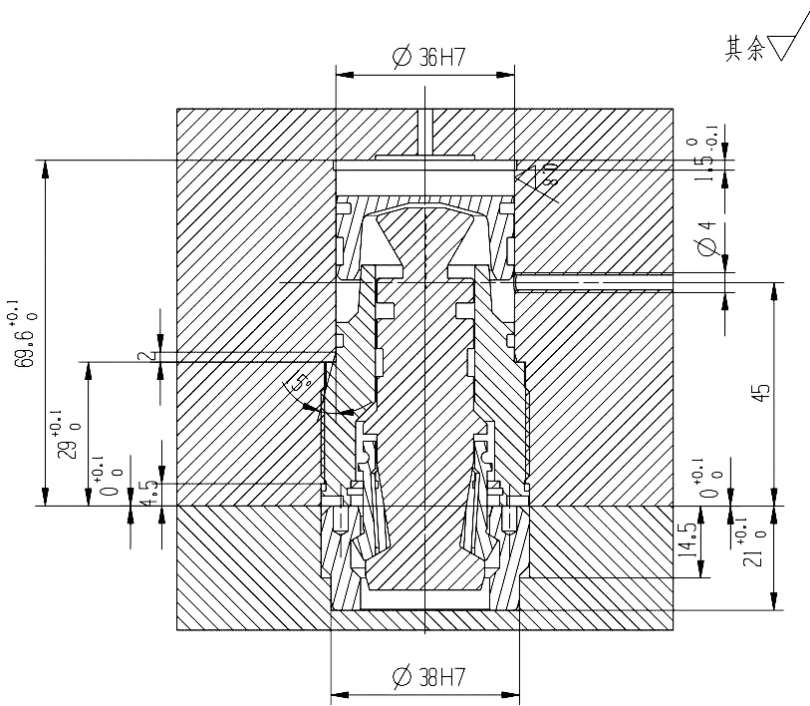



型号 C30

技术参数

锁紧力	20KN
工作压力	100bar
锁紧行程	3mm
锁紧行程允差	0.2mm

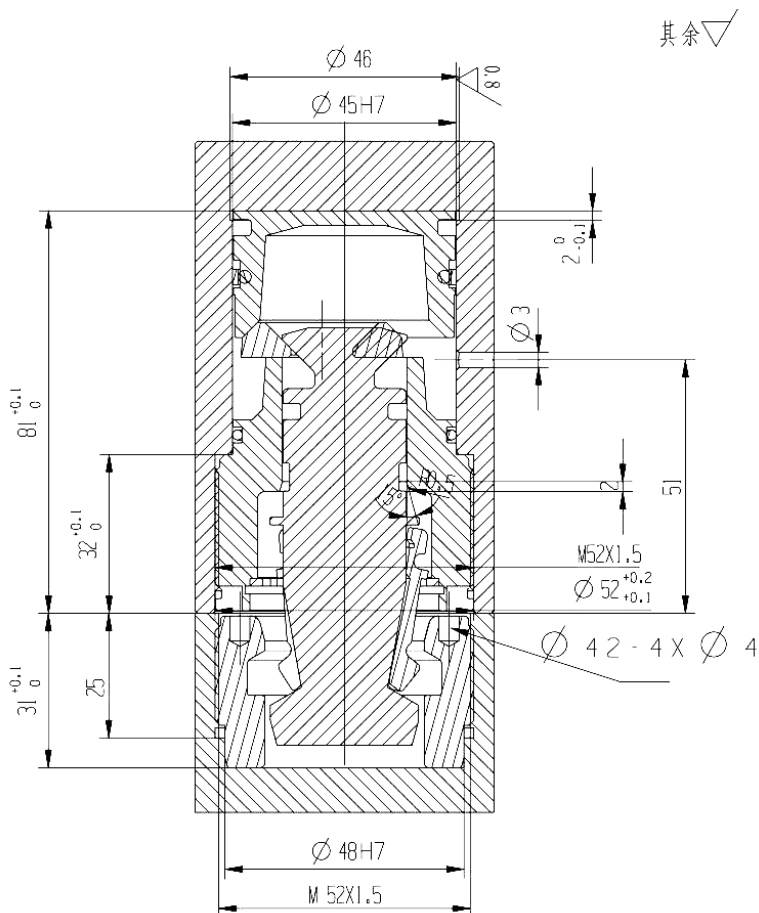

型号 C40

应用

液压拉爪用于拉紧铣头和主轴头等。它通过拉紧爪瓣，在上压盖产生拉力。

该拉爪绝对自锁的特点保证了高稳定性和安全。

设计特点

液压拉爪通过液压推动增压装置和自锁结构，并将力传到拉爪，在最小的空间内得到大的夹紧力，拉爪啮合并拉紧压盖。

技术参数

锁紧力	40KN
工作压力	90bar
锁紧行程	4mm
总行程	4.35mm

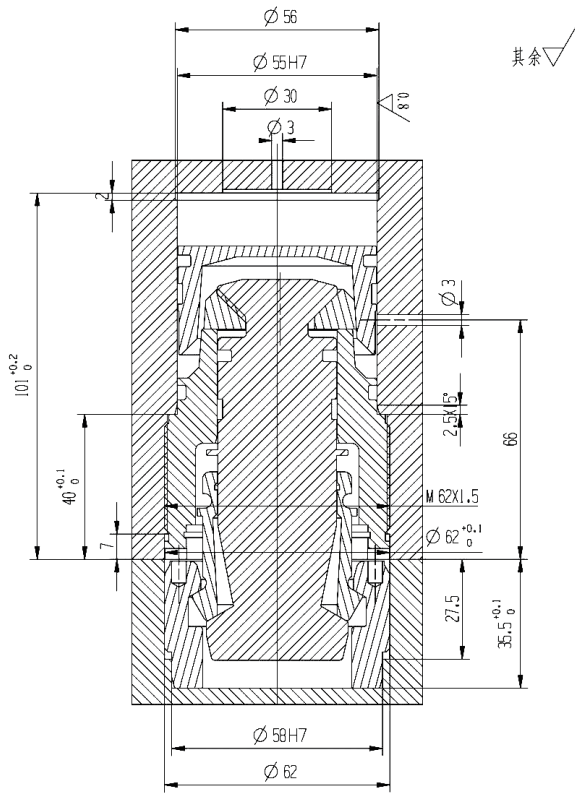

型号 C50

应用

液压拉爪用于拉紧铣头和主轴头等。它通过拉紧爪瓣，在上压盖产生拉力。该拉爪绝对自锁的特点保证了高稳定性和安全。

设计特点

液压拉爪通过液压推动增力装置和自锁结构，并将力传到拉爪，在最小的空间内得到大的夹紧力；拉爪啮合并拉紧压盖。

技术参数

锁紧力	50KN
工作压力	80bar
锁紧行程	4.8mm
总行程	5.2mm

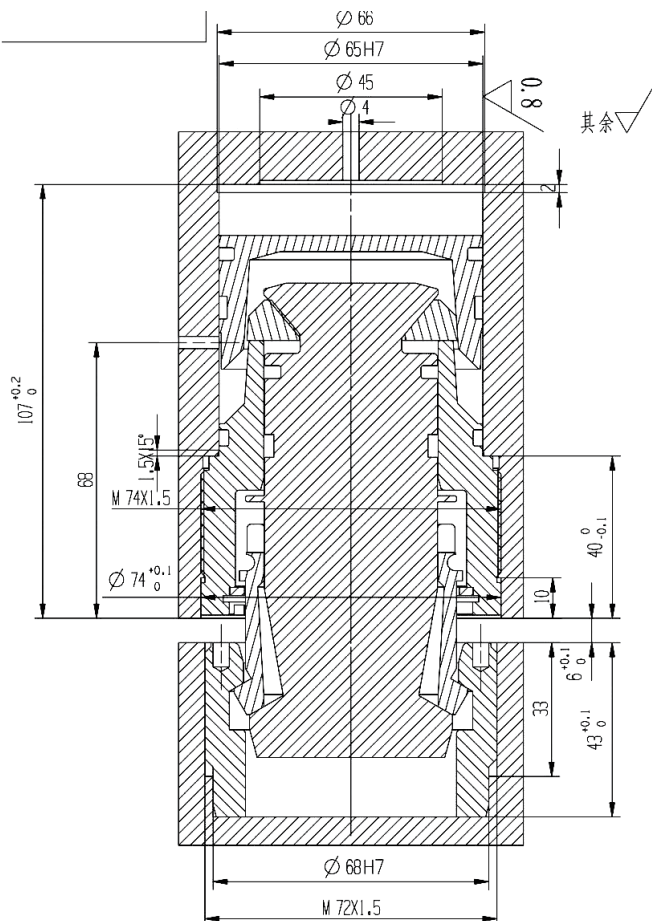

型号 C85

技术参数

锁紧力	85KN
工作压力	100bar
锁紧行程	6mm
总行程	6.5mm





仓美机械（昆山）有限公司是一家专注于精密机械设计、生产与销售的企业。公司配备先进的生产设备和专业的技术团队，全心全意为客户提供高品质的快换接头及相关解决方案。

公司的主要产品包括快换接头和液压拉爪。快换接头被广泛应用于机床行业的铣头、工作台转换以及注塑机等领域，其具备快速连接、高精度、高可靠性等优点，能充分满足客户在生产过程中对高效、精准和稳定的需求。而液压拉爪则主要应用于自动铣头上，在该领域发挥着重要作用。

在机床行业，我们的快换接头在铣头和工作台转换中表现出色，可快速、精准地连接各类加工工具和工件，有效提升生产效率和加工精度。同时，我们还能根据客户具体需求提供个性化定制方案，以适应不同的应用场景。

在注塑机领域，我们的快换接头同样得到广泛应用，它们能快速连接和断开注塑机的供料系统、模具和其他附件，使生产更具效率和灵活性。快换接头还具有良好的密封性能，可有效防止泄漏和污染，确保生产过程安全稳定。

此外，我们还提供全方位的服务，涵盖产品设计、生产制造、安装调试以及售后维护等环节。我们的团队始终秉持“质量第一、客户至上”的理念，致力于为客户提供优质的产品和服务，与客户建立长期合作伙伴关系。

如果您对我们的产品和服务感兴趣，欢迎随时联系我们。我们将竭诚为您提供详细的产品信息和解决方案，期待与您合作！

K 为什么选择我们? why did you choose us

优质的产品设计
Quality product design

高效的生产制造
Efficient manufacturing

严格的品质把控
Strict quality control

严格的质量管理方法
Strict quality management methods

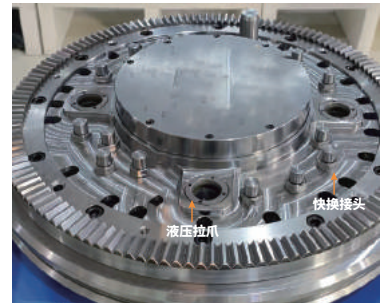
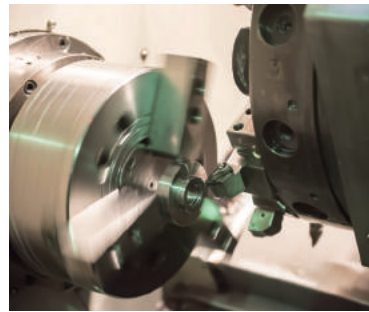
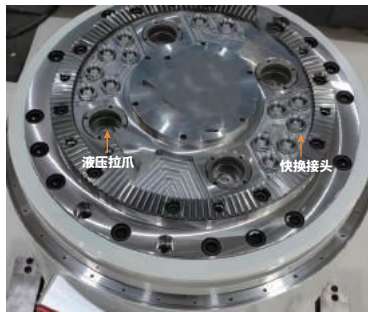

dawei@tryc001.com



仓美机械（昆山）有限公司
KamTek (Kunshan) Co., Ltd.

江苏省苏州市昆山市玉山镇玉城北路158号G栋 13811323537